

Mazda CX-7



mazda



"CHI NON SI ARRENDE MAI,
E ANELA ALL'ECCELLENZA
PER MANTENERE UN
ATTEGGIAMENTO
POSITIVO, VIVE SECONDO
LO SPIRITO DI HIROSHIMA"

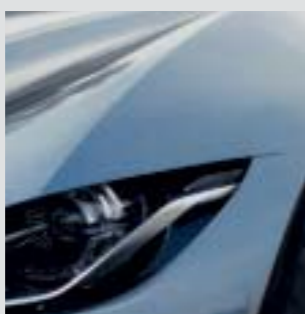

"CON UN MOTORE
COMPATTO
E LEGGERO, UNA
CARROZZERIA AGILE E UN
DESIGN STRAORDINARIO,
MIRIAMO A CREARE UN
NUOVO STANDARD PER LE
AUTOMOBILI."



"MAZDA CONTINUERÀ A
RACCOGLIERE LE SFIDE,
PER OGNI SUO OBIETTIVO.
CONTINUEREMO A FARE
LE COSE IN MODO
DIVERSO."

MASAHIRO MORO
EXECUTIVE OFFICER,
MAZDA GIAPPONE.

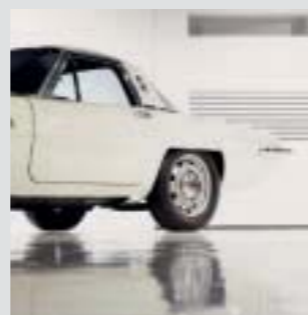

SEGUI LE STORIE SU MAZDA.IT



"NONOSTANTE I PROGRESSI TECNOLOGICI, I COMPUTER
E GLI ALTRI MEZZI SCIENTIFICI RIESCONO AD ARRIVARE
SOLO FINO A UN CERTO PUNTO. MA, ALLA FINE, TUTTO
DIPENDE DAI PRODUTTORI DI AUTO E DALLA SENSIBILITÀ
DELLE PERSONE."

HIROTAKA KANAZAWA
MANAGING EXECUTIVE OFFICER, MAZDA GIAPPONE.



L'ANIMA SPORTIVA

In Mazda guardiamo al mondo con occhi diversi. Amiamo sfidare l'establishment e rivoluzionare le convenzioni. Crediamo che non esistano motivazioni valide per cui un'auto a trazione integrale non debba avere comunque linee eleganti, potenti e atletiche. E riteniamo anche che un'auto a trazione integrale debba essere sofisticata e raffinata come le più costose berline sportive. Da questi presupposti nasce il sorprendente nuovo Mazda CX-7: l'auto a trazione integrale con un'anima sportiva.



UNA PROSPETTIVA INSOLITA

Parabrezza fortemente inclinato. Linee sinuose da coupé accentuate dai dettagli cromati, un aerodinamico spoiler posteriore e cerchi in lega di grande diametro. Il terminale di scarico cromato lascia intuire tutta la potenza di cui potrai disporre. Queste sono le caratteristiche tipiche delle auto sportive. Le ritroverai tutte nel nuovo Mazda CX-7.



SFIDARE LE REGOLE

Il nuovo Mazda CX-7 non è un'auto a trazione integrale come tutte le altre. L'agile tenuta di strada è dovuta a un telaio perfettamente calibrato che risponde con precisione a ogni tuo comando. Il nuovo motore diesel 2.2 MZR-CD è una rivelazione che, grazie all'iniezione diretta e all'innovativo sistema di riduzione catalitica selettiva (SCR), riduce considerevolmente le emissioni senza rinunciare alle prestazioni. Affronta una curva a bordo di Mazda CX-7, scoprirai perché ha sfidato e ribaltato le regole.

Caratteristiche: Telaio a elevata rigidità torsionale per una qualità di marcia e una tenuta di strada superiori. Motori disponibili: motore benzina turbo DISI MZR da 2,3 litri con 260 CV e il nuovo motore diesel 2.2 MZR-CD con 173 CV, entrambi Euro5.



L'ANELLO MANCANTE

Qualcuno doveva farlo. Qualcuno doveva creare un'auto a trazione integrale da utilizzare ogni giorno, sia lungo una strada serpeggiante sia trainando il carrello con la tua moto d'acqua. Qualcuno doveva inserire l'anello mancante tra il tuo divertimento alla guida e la voglia di seguire le tue passioni. Vista la tradizione a sfidare sempre le convenzioni, quel "qualcuno" non poteva che essere Mazda. E quell'auto a trazione integrale non poteva che essere Mazda CX-7.



Sistema di trazione integrale

La trazione integrale con ripartizione attiva della coppia eroga il 100% della potenza alle ruote anteriori durante le normali condizioni di guida, e trasferisce automaticamente fino al 50% della potenza alle ruote posteriori quando è necessario disporre di una maggiore capacità di trazione – su strade bagnate o coperte di neve, ad esempio – o in presenza di altre condizioni difficili.

Mantenere il controllo

I dispositivi di controllo dinamico della stabilità (DSC) e di controllo elettronico della trazione ottimizzano la tenuta di strada sulle superfici scivolose e quando si affrontano curve molto strette.

Potenza d'arresto

Gli ampi freni anteriori e posteriori a disco ventilato, il sistema antibloccaggio ABS su tutte e 4 le ruote e il sistema di ripartizione elettronica della forza frenante (EDB) assicurano una potenza d'arresto ottimale.

UN NUOVO PUNTO DI VISTA

Accomodatevi nel nuovo Mazda CX-7: sarai accolto da una sensazione familiare e al tempo stesso differente. Se sei abituato alle raffinatezze delle berline sportive di lusso, dove la strumentazione, gli interruttori e i pulsanti sono collocati nel punto esatto in cui li vuoi tu, allora la sensazione sarà familiare. E una volta partito, sarai sicuramente soddisfatto dalla risposta diretta e dal rombo silenzioso che proviene dal cofano. E che dire della posizione di guida elevata e della superba visibilità? Un nuovo emozionante punto di vista.



UNA NUOVA ESPERIENZA

Sedili sportivi e confortevoli, impianto di climatizzazione automatico; impianto audio Bose Centerpoint® con Bluetooth®; sospensioni che annullano le imperfezioni della strada. Il nuovo Mazda CX-7 gratifica i passeggeri con soluzioni raffinate e il guidatore con una dinamica eccellente.

NB. I dettagli dei colori e degli interni potrebbero non essere conformi a quelli disponibili per il mercato italiano.



UN MONDO A PARTE

Le soluzioni tecnologiche innovative migliorano in modo evidente l'esperienza generale di guida. Un miglioramento che si concretizza con importanti novità, come il nuovo motore diesel 2.2 MZR-CD, più ecologico e pulito e con attenzione ai dettagli come, ad esempio, le nuove modanature del parabrezza, che contribuiscono a ridurre il livello di rumorosità all'interno dell'abitacolo.



MZR-CD da 2,2 litri diesel.

Questo motore avanzato soddisfa i rigidi requisiti Euro5 sulle emissioni senza intaccare le prestazioni. Un simile risultato è frutto del sistema di riduzione catalitica selettiva (SCR), che neutralizza gli ossidi di azoto dello scarico scomponendoli in azoto e acqua.

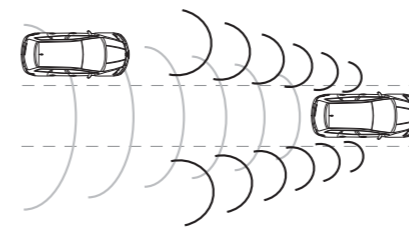

Sistema di monitoraggio posteriore del veicolo (RVM)

L'RVM avvisa del sopraggiungere di un veicolo mediante l'attivazione di una luce montata negli specchietti esterni.

Con la segnalazione del cambio di corsia, il sistema si attiva e avverte il guidatore con una spia lampeggiante ed un segnale acustico.

Telecamera posteriore

La telecamera posteriore, posizionata appena sopra la targa posteriore, permette di vedere nella zona al di sotto del lunotto posteriore per facilitare le manovre in retromarcia e di parcheggio. Si attiva automaticamente non appena si inserisce la retromarcia e le immagini sono visibili sul display a colori ad alta risoluzione del Multi Information Display (MID).

Il MID, inoltre, include anche altre funzioni che riguardano sia il sistema audio sia il computer di bordo; quest'ultimo segnala, tra le diverse informazioni, anche gli intervalli di manutenzione.

SCELTA

VERSIONE TOURER

Caratteristiche principali

- ABS, EBD, DSC, TCS, EBA
- Airbag frontali, laterali e a tendina
- Telaio a tripla H ad avanzato assorbimento di energia
- Climatizzatore automatico
- Volante e pomello cambio rivestito in pelle
- Cerchi in lega da 18"
- Alzacristalli elettrici anteriori e posteriori
- Fendinebbia Anteriori
- Multi Information Display (MID)
- Radio / CD / MP3 con quattro altoparlanti
- Presa AUX

VERSIONE SPORT TOURER

Principali caratteristiche in aggiunta a quelle della versione TOURER

- Interni in pelle
- Navigatore
- Telecamera posteriore
- Cruise control
- Impianto audio surround BOSE® Centerpoint® con caricatore 6 CD
- Bluetooth®
- Cerchi in lega da 19"
- Fari allo Xenon
- Vetri posteriori oscurati
- Smart Key
- Sensori luce e pioggia
- Sensore Pressione Pneumatici
- Allarme
- Finiture esterne cromate (maniglie, contorno griglia e fendinebbia, modanature sottoporta)





PERSONALIZZAZIONI

Vogliamo che tu possa ottenere il massimo dal tuo nuovo Mazda CX-7. Per questo motivo abbiamo creato una gamma di accessori specifici – quali ad esempio l'organizer dell'area di carico e il portapacchi – che aumentano la versatilità di quest'auto.



1



2



3



4



5



6



7



8



9

Battitacco in acciaio inossidabile (immagine principale)

1. Cerchi in lega da 19"

2. Finitura cromata anteriore

3. Finitura cromata posteriore

4. Sensori di parcheggio – anteriori e posteriori

5. Parafanghi cromati

6. Barra di traino amovibile

7. Organizer spazio di carico del bagagliaio

8. Tappetino Premium

9. Kit Bluetooth®

IL NOSTRO IMPEGNO NEI TUOI CONFRONTI

In Mazda siamo orgogliosi della qualità con la quale costruiamo tutti i nostri veicoli. Ma c'è dell'altro. Anche i nostri servizi, al pari delle vetture, sono studiati per fornirti un'esperienza di proprietà di prima classe. Dalle soluzioni finanziarie personalizzate al merchandising del marchio, nessuno conosce il tuo Mazda CX-7 meglio di noi.

Mazda Financial Services

Mazda propone un'ampia gamma di soluzioni finanziarie, sia per la clientela privata che per le aziende, per soddisfare al meglio le esigenze di tutti i clienti. Nessuno più di Mazda e Mazda Financial Services ha a cuore la sicurezza e la tranquillità degli automobilisti: te lo dimostra l'ampia scelta di piani e servizi che ti offriamo.

Servizi aziendali e parco macchine Mazda

In qualità di cliente aziendale Mazda avrai il piacere di scoprire che i veicoli Mazda sono progettati per soddisfare le diverse necessità di un'azienda moderna. La nostra offerta alle aziende prevede prezzi vantaggiosi, bassi costi d'esercizio e valore residuo dettato dal mercato, ovvero costi di proprietà estremamente competitivi.

Garanzia di tre anni o 100.000 chilometri

La garanzia sul veicolo nuovo Mazda copre 3 anni o 100.000 km. Non include le parti tipicamente soggette a usura.

Garanzia di 12 anni contro la corrosione

La garanzia contro i danni della corrosione dura 12 anni. Il tuo concessionario o la tua officina autorizzata Mazda effettueranno un'ispezione visiva del veicolo ogni anno.

Garanzia di 3 anni sulla verniciatura

La garanzia Mazda sulla verniciatura dura 3 anni, indipendentemente dal chilometraggio della vettura. Qualunque problema di verniciatura si verifichi durante questo periodo sarà corretto dal concessionario o dall'officina autorizzata Mazda, a condizione che il produttore sia responsabile di tali difetti.

Estensione della Garanzia Mazda sui veicoli nuovi BEST5

La nostra estensione della garanzia, disponibile a vostra scelta, vi permette di estendere la nostra assistenza fino a 5 anni o 200.000 km a partire dall'inizio della Garanzia Mazda sui veicoli.

La nostra promessa di servizio

Più attenzione, più valore, più passione. C'è qualcuno che ama la tua Mazda più di te? Siamo noi. E con passione ti offriamo il miglior servizio possibile per la tua Mazda. Per questo motivo i nostri meccanici vengono formati in Mazda, usiamo ricambi di alta qualità e offriamo garanzie su tutti i ricambi utilizzati. Questa cura si traduce in massima affidabilità, sicurezza superiore e alto valore dell'usato, oltre naturalmente al piacere di chi guida.

Mazda Europe Service

Il metodo più semplice per porre fine a qualunque preoccupazione di viaggio consiste nel ricorrere all'assistenza rapida, affidabile ed esperta che ti offre Mazda se la tua vettura si guasta, viene rubata o è coinvolta in un incidente.

Mazda Digital Service Record

Il Mazda Digital Service Record (DSR) offre maggior sicurezza contrastando l'emissione di falsi documenti di manutenzione o la manomissione dei contachilometri e facilita l'aggiornamento continuo del registro di manutenzione di ogni veicolo. Il DSR viene salvato su un computer centrale, sostituisce il libretto di manutenzione convenzionale e custodisce in maniera sicura, accurata e permanente tutta la cronologia della manutenzione del veicolo.

Pacchetti di ispezione Mazda Service Plus

La praticità del pagamento anticipato e la certezza che la tua vettura sarà affidata alle mani esperte di meccanici formati in Mazda, che utilizzano solo ricambi originali.

Ricambi e accessori originali Mazda

I soli ricambi costruiti con la stessa cura e la stessa passione della tua Mazda. Prodotti secondo standard della massima qualità, dimensionalmente perfetti, garantiscono prestazioni impeccabili e hanno un prezzo competitivo. I ricambi originali Mazda sono coperti per 12 mesi dalla data di installazione.

Merchandising Mazda

Accessori, abbigliamento e altri articoli realizzati dal tuo produttore preferito di automobili per aggiungere ancor più Zoom-Zoom alla tua vita.



zoom-zoom

CARATTERISTICHE MECCANICHE E DATI TECNICI

Motorizzazioni:

2.3 MZR benzina ■ 2261 cc, 4 cilindri in linea, 16 valvole, doppio albero a camme in testa (DOHC), posizionamento anteriore, capace di sviluppare 191 kW (260 CV) a 5500 giri/min. e 380 Nm a 3000 giri/min.

- Emissioni di CO₂ pari a 243 g/km (Euro V).
- PCM (Powertrain Control Module).
- Batteria – 55 Ah.
- Alternatore – 12V-110A.
- DISI (Direct Injection Spark Ignition).

2.2 MZR-CD diesel ■ 2184 cc, 4 cilindri in linea, 16 valvole, doppio albero a camme in testa (DOHC), posizionamento anteriore, capace di sviluppare 127 kW (173 CV) a 3500 giri/min. e 400 Nm a 2000 giri/min.

- Emissioni di CO₂ pari a 199 g/km (Euro V).
- PCM (Powertrain Control Module).
- Batteria – 80 Ah.
- Alternatore – 12V-100A.
- Filtro anti-particolato.

Accoppiamento del controllo attivo della coppia con il sistema di trazione integrale:

- Monitorando la differenza di velocità tra l'asse anteriore e quello posteriore, il sistema di trazione integrale rileva automaticamente eventuali perdite di aderenza delle ruote anteriori e interviene ridistribuendo ininterrottamente fino al 50% della coppia alle ruote posteriori, garantendo una trazione ottimale.

Cambio:

- Manuale a sei marce.

Carrozzeria:

- Carrozzeria rigida e resistente alle torsioni, interamente in acciaio, con zone di deformazione programmata anteriori e posteriori, cellula abitativa indeformabile con protezione dall'impatto laterale incorporata nelle portiere.
- Sistema avanzato di distribuzione e assorbimento dell'energia negli impatti, progettato per assicurare lo spazio critico interno in caso di incidente.
- Dispositivo supplementare per la sicurezza passiva (SRS) comprensivo di centralina di controllo con sensori di impatto, cinture di sicurezza con pretensionatori, meccanismi di limitazione del carico e sistema airbag.

Telaio e sospensioni:

- Anteriori: sospensioni indipendenti con montanti MacPherson, sistema di montaggio in gomma a 6 punti.
- Posteriori: sospensioni multi-link con ammortizzatori monotubo e molle ribassate per massimizzare lo spazio del portabagagli.

Impianto frenante:

- Impianto idraulico con doppio circuito a ripartizione diagonale e servofreno idraulico.
- Sistema antibloccaggio ABS con sistema di ripartizione elettronica della forza frenante (EBD) e assistenza alla frenata di emergenza (EBA).
- Anteriori: freni a disco ventilato da 320 mm.
- Posteriori: freni a disco ventilato da 302 mm.

Modelli disponibili	2.3 MZR DISI turbo	2.2 MZR-CD diesel
5 porte:	Tourer	■
	Sport Tourer	■

■ = disponibile.

Motorizzazioni

Cilindrata (cc)	2261	2184
Alesaggio e corsa (mm)	87,5 x 94,0	86,0 x 94,0
Valvole per cilindro	4	4
Potenza massima (kW (CV) / giri/min.)	191 (260) / 5500	127 (173) / 3500
Coppia massima (Nm / giri/min.)	380 / 3000	400 / 2000
Rapporto di compressione	9,5:1	16,3:1

DATI TECNICI

Cambio	2.3 MZR DISI Turbo	2.2 MZR-CD Diesel
Tipo	Manuale a sei marce	Manuale a sei marce
Sistema di trazione	4x4	4x4
Rapporto di trasmissione:		
1 ^a	3,818	3,818
2 ^a	2,238	2,045
3 ^a	1,535	1,290
4 ^a	1,171	0,926
5 ^a	1,085	0,853
6 ^a	0,853	0,711
Retromarcia	4,139	4,139
Rapporto di trasmissione finale:		
(1a-4a)	3,941	4,187
5 ^a , 6 ^a e retromarcia	3,350	3,526

Sterzo

Scatola dello sterzo	Idraulico	Elettroidraulico
Diametro minimo di sterzata (da parete a parete) (m)	6,1	6,1

Prestazione e consumi

Accelerazione (0-100 km/h in sec)	8,0	11,3
Velocità massima (km/h)	211	200
Consumo di carburante ¹⁾ (l/100 km):		
percorso urbano	13,8	9,1
percorso extraurbano	8,1	6,6
percorso combinato	10,2	7,5
Emissioni di CO ₂ ²⁾ (g/km)	243	199
Conformità normativa europea	Euro V	Euro V
Carburante consigliato	Senza piombo 98 RON	Diesel
Capacità del serbatoio (litri)	69	69

Dimensioni e pesi

Lunghezza totale / larghezza totale / altezza totale (mm)	4698 / 1870 / 1645	4698 / 1870 / 1645
Altezza da terra tra gli assi, a vuoto (mm)	208	207
Carreggiata anteriore / carreggiata posteriore (mm)	1615 / 1610	1615 / 1610
Interasse (mm)	2750	2750
Spazio anteriore per testa / gambe / spalle (mm)	1009 ²⁾ / 1059 / 1472	1009 ²⁾ / 1059 / 1473
Spazio posteriore per testa / gambe / spalle (mm)	998 ³⁾ / 925 / 1417	998 ³⁾ / 925 / 1418
Volume di carico, in conformità a VDA (l):		
Configurazione a 5 sedili	455	455
Configurazione a 2 sedili	774	774
Diametro disco ventilato anteriore (mm)	320	320
Diametro disco ventilato posteriore (mm)	302	302
Peso a vuoto (kg) incluso il guidatore (75 kg) (min.)	1815	1875
Massa complessiva del veicolo (kg):		
Totale	2301	2430
Anteriore / posteriore	1196 / 1105	1280 / 1150
Limite capacità di traino (kg):		
Frenato (pendenza 8%)	1600	2000
Frenato (pendenza 12%)	1450	1800
Carico massimo del tetto (kg)	100	100

¹⁾ Consumo di carburante ed emissioni di CO₂ conformi a 1999/100/CE. ²⁾ Con il tettuccio opzionale lo spazio per la testa anteriore è 970 mm. ³⁾ Con il tettuccio opzionale lo spazio per la testa posteriore è 980 mm.

Nota: Le cifre relative alla variante con motore diesel sono dati di massima.

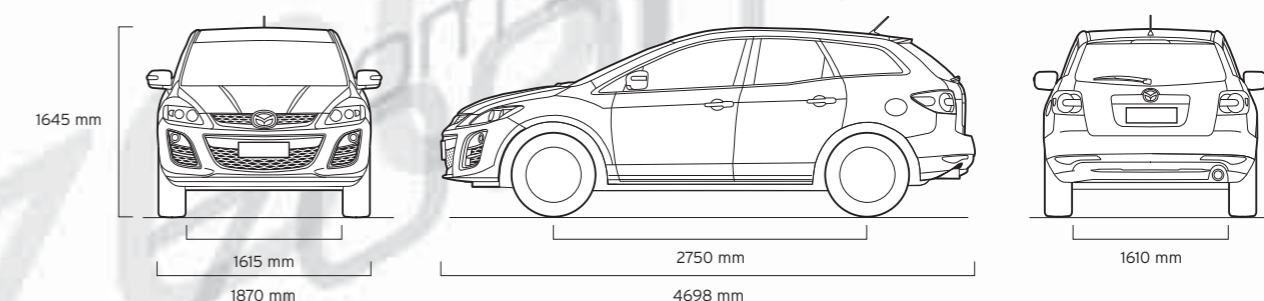

EQUIPAGGIAMENTO

Protezione e sicurezza	Tourer	Sport Tourer
Struttura del telaio a tripla H con sistema avanzato di distribuzione e assorbimento dell'energia negli impatti per proteggere gli occupanti dagli urti	●	●
Dispositivo supplementare per la sicurezza passiva - centralina di controllo con sensori di impatto, cinture di sicurezza anteriori con pretensionatori, meccanismi di limitazione del carico e sistema airbag	●	●
Sistema antibloccaggio ABS su tutte e 4 le ruote, con sistema di ripartizione elettronica della forza frenante (EBD) e assistenza alla frenata di emergenza (EBA)	●	●
Controllo dinamico della stabilità (DSC) e sistema di controllo della trazione (TCS)	●	●
Sistema di monitoraggio posteriore del veicolo (RVM): Sistema radar che combina l'assistenza al cambio di corsia posteriore con il monitoraggio dei punti ciechi	-	OP2
Sistema di segnalazione di arresto per le frenate di emergenza (ESS): Attivazione automatica delle luci di emergenza lampeggianti in caso di utilizzo del freno d'emergenza	●	●
Accoppiamento del controllo attivo della coppia con il sistema di trazione integrale	●	●
Airbag anteriori per guidatore e passeggero	●	●
Airbag anteriori laterali	●	●
Airbag a tendina anteriori e posteriori	●	●
Interruttore di disinserimento airbag passeggero	OA	OA
Segnalatore di cinture sicurezza (guidatore e passeggero anteriore), avviso acustico	●	●
Cinture di sicurezza: Anteriore, a tre punti di ancoraggio (ELR) x 2 con pretensionatori	●	●
Posteriore, a tre punti di ancoraggio (ELR)	●	●
Ancoraggio ISOFIX per seggiolini per bambini (fissato ai sedili posteriori esterni)	●	●
Seggiolino per bambini e neonati: Baby Safe Plus (fino a 13 kg)	OA	OA
ISOFIX Duo Plus (9-18 kg)	OA	OA
Lord Plus (9-18 kg)	OA	OA
Kid Plus (15-36 kg)	OA	OA
Cuscino per seggiolini bambini ISOFIX Duo Plus	OA	OA
Cuscino per seggiolini bambini Lord Plus	OA	OA
Antifurto Immobilizer	●	●
Impianto antifurto	OPI	●

Caratteristiche esterne	Tourer	Sport Tourer
Pneumatici e cerchi: 235/60 R18 con cerchi in lega 7.5JJ 18" a 5 raggi sdoppiati (Design da definire)	●	-
235/55 R19 con cerchi in lega 7.5JJ 19" a 5 raggi sdoppiati (Design da definire)	-	●
235/65 R17 con cerchi in lega [da definire]JJ 17" a raggi [da definire] (Design da definire)	OA	OA
225/40 R19 con cerchi in lega 8.0JJ 19" a raggi 5x3 (Design 192)	OA	OA
Dadi ruote antifurto	OA	OA
Ruota di scorta temporanea	●	●
Catene da neve	OA	OA
Verniciatura metallizzata / micalizzata	○	○
Paraurti, anteriore e posteriore: In tinta con la carrozzeria	●	●
Protezione su paraurti posteriore	OA	OA
Protezione paraurti posteriore	OA	OA
Protezione su paraurti per barra di traino	OA	OA
Griglia anteriore: Finitura cromata	-	●
Modanature porta inferiori: Finitura cromata	-	●
Rivestimento sottoscocca: Anteriore	OA	OA
Posteriore	OA	OA
Spoiler posteriore sul tetto: In tinta con la carrozzeria	●	-
In tinta con la carrozzeria, disegno maggiorato	-	●
Maniglie delle portiere: In tinta con la carrozzeria	●	-
Con finiture cromate	-	●
Maniglia del portellone: In tinta con la carrozzeria	●	-
In tinta con la carrozzeria con inserti cromati	-	●
Terminale di scarico: Terminale di scarico singolo (solo 2.2 MZR-CD diesel)	●	●
Terminale di scarico doppio (solo DISI 2.3 MZR turbo)	-	●
Paraspruzzi: Anteriore	OA	OA
Anteriore con modanatura cromata	OA	OA
Posteriore, tipo accessorio	OA	OA
Vetri posteriori oscurati	OPI	●
Tergicristalli: Anteriore con movimento intermittente (regolabile) e lavavetri elettrico	●	-
Anteriore, con sensore automatico di pioggia (collegato al sensore di luce)	OPI	●
Posteriore, a velocità regolabile con intermittenza	●	●

● = di serie; ○ = Opzione a costo aggiuntivo; OA = Accessorio opzionale a costo aggiuntivo; OPI = Optional parte del Tourer Pack; OP2 = Optional parte dello Sport Tourer Pack.

EQUIPAGGIAMENTO

Caratteristiche esterne	Tourer	Sport Tourer
Fari: Alogeni, con regolazione longitudinale manuale dei fari	●	-
Allo Xenon, con regolazione longitudinale automatica dei fari e lavafari	-	●
Sensore di luce (collegato al sensore di pioggia)	OPI	●
Fendinebbia anteriori	●	●
Retronebbia	●	●
Terza luce di stop in posizione elevata	●	●
Sensore di parcheggio: Posteriore	OA	OA
Anteriore	OA	OA
Anteriore e posteriore	OA	OA
Videocamera posteriore per il parcheggio assistito (inclusa con il sistema di navigazione satellitare a colori da 4,1 pollici)	OPI	●
Specchietti retrovisori esterni: Elettrici e riscaldati, gusci nel colore della carrozzeria, indicatori di direzione, grandangolo per il guidatore	●	●
Elettrici e riscaldati, ripiegabili all'indietro, gusci nel colore della carrozzeria, indicatori di direzione, grandangolo per il guidatore (collegato al sistema di monitoraggio posteriore del veicolo [RVM])	-	OP2
Tettuccio: Elettrico	-	OP2
Portapacchi: Portapacchi, base	OA	OA
Portasci / snowboard	OA	OA
Portabici	OA	OA
Roof box, piccola	OA	OA
Roof box, grande	OA	OA
Barra di traino: Amovibile	OA	OA
Portabici	OA	OA
Cablaggio per barra di traino (disponibile a 7 e 13)	OA	OA

Comfort e praticità	Tourer	Sport Tourer
Apertura telecomandata con chiave a scatto	●	-
Apertura senza chiavi telecomandata con smart card	-	●
Servosterzo: Elettroidraulico (solo diesel 2.2 MZR-CD)	●	●
Idraulico (solo turbo DISI 2.3 MZR)	-	●
Cruise control: Azionato dal volante	OPI	●
Alzacristalli elettrici: Anteriori e posteriori, con funzione discesa e alzata automatica one-touch e timer	●	●
Climatizzatore: Automatico	●	●
Tappetini anteriori e posteriori: Tappetino in gomma con logo CX-7 (solo vetture con guida a SX)	OA	OA
Tappetino Premium, nero, con logo CX-7	OA	OA
Alette parasole: Lato conducente con specchietto di cortesia coperto, illuminazione e tasca portabiglietti	●	●
Lato passeggero con specchietto di cortesia coperto e illuminazione	●	●

Caratteristiche interne	Tourer	Sport Tourer
Sedili e poggiatesta integrali: Guidatore, regolabile in altezza, con schienale reclinabile	●	-
Guidatore e passeggero, regolazione elettrica dell'altezza e dell'inclinazione con memorizzazione	-	●
Sedile del guidatore con memorizzazione della regolazione	-	●
Guidatore, con regolazione del supporto lombare	OPI	●
Guidatore e passeggero, regolazione elettrica dell'inclinazione / avanzamento	-	●
Sedili anteriori riscaldati	OPI	●
Rivestimenti in pelle	-	●
Sedili posteriori: 60/40 ripiegabili	●	●
Bracciolo centrale con due portabicchieri	●	●
Volante: Rivestito in pelle	●	●
Regolabili in altezza e inclinazione	●	●
Pomello del cambio: Rivestito in pelle con inserto finitura metallizzata	●	●
Maniglie interne delle portiere: Anteriori e posteriori, lucide	-	●
Pannello centrale: Finitura in grigio scuro	●	-
Finitura in nero lucido	-	●
Battitacco: Battitacco anteriori e posteriori di serie	●	●
Anteriore e posteriore in acciaio inossidabile, con logo CX-7	OA	OA
Anteriore e posteriore in acciaio inossidabile, illuminato, con logo CX-7	OA	OA

● = di serie; OA = Accessorio opzionale a costo aggiuntivo; OPI = Optional parte del Tourer Pack; OP2 = Optional parte dello Sport Tourer Pack.

Caratteristiche interne

	Tourer	Sport Tourer	
Copertura della leva del freno di stazionamento: Rivestimento in pelle	●	●	
Maniglie: Maniglie per passeggero anteriore e passeggeri posteriori con gancio appendiabiti	●	●	
Impianti audio:	Radio AM/FM modulare / CD / MP3, quattro altoparlanti	●	-
	Radio AM/FM modulare / caricatore da 6 CD / MP3, quattro altoparlanti	OP1	-
	Connettore iPod	OA	OA
	Radio AM/FM modulare e impianto audio surround Bose® Centerpoint® (include nove altoparlanti con 240 watt circa di amplificazione e un impianto audio surround Centerpoint® con imaging digitale a 5 canali) e caricatore CD da 6 dischi	-	●
	Comandi audio montati sul volante	●	●
Jack AUX e presa alimentazione (nella consolle centrale)	●	●	
Sistema di navigazione satellitare: Display a colori da 4,1 pollici	OP1	●	
Kit vivavoce con display, controllo vocale e Bluetooth®	OA	OA	
Bluetooth® Telefono vivavoce e controllo vocale	OP1	●	
Indicatori:	Multi Information Display (MID) che include computer di bordo, tachimetro digitale, indicatore del livello carburante e indicatori del livello della temperatura esterna e dell'acqua	●	●
	Sistema di monitoraggio della pressione degli pneumatici	OP1	●
	Strumentazione "blackout"	●	●
Orologio digitale	●	●	
Presa di corrente supplementare	OA	OA	
Controllo luci pannello con regolatore di intensità	●	●	
Segnalatore fari accesi (avviso acustico)	●	●	
Vano portaoggetti con coperchio sulla consolle centrale anteriore	●	●	
Ulteriori vani portaoggetti:	Cassettino	●	●
	Tasca nello schienale (lato passeggero)	●	●
	Tasche nelle porte (solo anteriori)	●	●
Luce di cortesia interna montata sulla plafoniera, con faretto	●	●	
Vano Bagaglio :	Luce	●	●
	Vano portaoggetti	●	●
	Telo copribagagli	●	●
	Fodera bagagliaio	OA	OA
	Tappetino del bagagliaio con protezione paraurti posteriore	OA	OA
	Cappelliera	OA	OA
	Organizer spazio del bagagliaio	OA	OA
	Protezione cani	OA	OA
Specchietto interno:	Giorno / notte	●	-
	Giorno / notte, fotocromatico	OP1	●
Condotti riscaldamento, posteriori	●	●	
Filtro antipolline	●	●	
Kit pronto soccorso	OA	OA	

Allestimenti opzionali

OP1 (Tourer Pack):	Caricatore 6CD/ MP3, navigatore satellitare 4.1" con videocamera posteriore per il parcheggio assistito, vetri posteriori oscurati, tergilavatergici automatici sensibili alla pioggia, sensore di luce, sistema di monitoraggio della pressione degli pneumatici, Bluetooth® telefono vivavoce e sistema di controllo vocale, regolazione lombare per il sedile del guidatore, specchietto fotocromatico, impianto antifurto, sedili riscaldabili e cruise control.	○	●
OP2 (Sport Tourer Pack):	Specchietti retrovisori ripiegabili elettricamente, sistema di monitoraggio posteriore del veicolo (RVM), tetto elettrico	-	○

● = di serie; ○ = Opzione a costo aggiuntivo; OA = Accessorio opzionale a costo aggiuntivo; OP1 = Optional parte del Tourer Pack; OP2 = Optional parte dello Sport Tourer Pack. Bose® e il logo Bose sono marchi registrati di Bose Corporation negli Stati Uniti e in altri Paesi. Utilizzati su autorizzazione. Il marchio e i logo Bluetooth® appartengono a Bluetooth SIG, Inc. e il loro utilizzo da parte di Mazda Motor Company è sancito da accordi di licenza. Altri marchi e nomi commerciali appartengono ai rispettivi proprietari.

Modelli	Tourer	Sport Tourer	
Interni	Tessuto nero	Pelle nera	Pelle beige sabbia
Colori carrozzeria			
Brilliant Black (A3F)	■	■	■
Colori carrozzeria micalizzati e metallizzati			
Aluminium Metallic (38P)	■	■	■
Copper Red Mica (32V)	■	■	■
Crystal White Pearl Mica (34K)	■	■	■
Metropolitan Grey Mica (36C)	■	■	■
Sparkling Black Mica (35N)	■	■	■
Stormy Blue Mica (35J)	■	■	■

■ = disponibile.



Tessuto nero (versione Tourer)

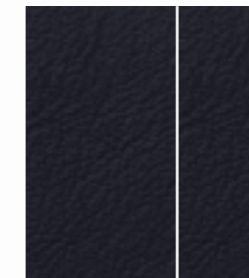

Pelle nera (versione Sport Tourer)



Pelle beige sabbia



Brilliant Black (A3F)

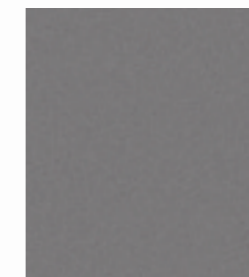

Aluminium Metallic (38P)



Copper Red Mica (32V)



Crystal White Pearl Mica (34K)



Metropolitan Grey Mica (36C)



Sparkling Black Mica (35N)



Stormy Blue Mica (35J)



Il tuo concessionario Mazda:

Mazda Motor Italia si riserva il diritto di modificare le dotazioni e le caratteristiche riportate in questo catalogo, in base allo sviluppo del prodotto. I colori reali della carrozzeria e dei rivestimenti possono risultare leggermente differenti da quelli illustrati. Si consiglia pertanto di consultare il proprio concessionario Mazda per maggiori informazioni.

Bose®, il logo Bose, Richbass®, Nd® e AudioPilot® sono marchi registrati di Bose Corporation negli Stati Uniti e in altri Paesi. Utilizzati su autorizzazione.

Il marchio e i logo Bluetooth® appartengono a Bluetooth SIG, Inc. e il loro utilizzo da parte di Mazda Motor Company è sancito da accordi di licenza. Altri marchi e nomi commerciali appartengono ai rispettivi proprietari.

May 2010.

BJN 307814/ITA it/V3

www.mazda.it

